



Akustisches Einparksystem

DPS-X

SK200404 und SK200404F



Bedienungs- und Einbauanleitung

Anton Clemens Automotive GmbH
www.bi-automotive.de - automotive@anton-clemens.de

Bitte lesen Sie sich vor Einbau und Benutzung diese Bedienungs- und Einbauanleitung gründlich durch. Es ist das Front sowie das Hecksystem beschrieben. Bei Unklarheiten können Sie uns gerne unter den untenstehenden Kontaktdaten erreichen.

Anton Clemens Automotive GmbH
Braunsberg 35, 51429 Bergisch Gladbach
Tel.: 02204/9899-500
Fax.: 02204/9899-599
www.bi-automotive.de
automotive@anton-clemens.de

Tipp:

Legen Sie diese Unterlagen der Betriebsanleitung Ihrem Fahrzeug bei, damit alle Fahrzeugführer/Monteure Zugriff auf die enthaltenen Informationen haben.

EB100404 - Stand 04/2019

Inhaltsverzeichnis

1	Bedienung des DPS-X.....	4
A	Hinweise zur Benutzung des DPS-X.....	4
B	Nutzung des Frontwarnsystems.....	4
C	Nutzung des Rückfahrsystems	5
D	LED Display.....	5
2	Montage	6
A	Allgemeine Informationen	6
B	Technische Daten.....	7
C	Hinweise zum Einbau	8
D	Position der Sensoren im Stoßfänger	8
E	Anschluss	11
F	Anschlussskizze DPS X - Back.....	12
G	Anschlussskizze DPS X - Front	13
3	Einstellung.....	14
A	Lautstärke einstellen.....	14
B	Einschaltdauer justieren (Nur DPS-X Front).....	14
C	Empfindlichkeit justieren	15

1 Bedienung des DPS-X

A Hinweise zur Benutzung des DPS-X

- Das Einparksystem ist nur zur Unterstützung gedacht. Der Fahrzeugführer haftet für alle Schäden, die durch sein Handeln entstanden sind.
- Die Geschwindigkeit beim Einparken sollte 6 km/h nicht überschreiten.
- Stoppen Sie das Fahrzeug sofort, wenn der Dauersignalton ertönt.
- Halten Sie die Sensoren frei von Schmutz, Schnee etc. Wenn die Sensoren nass sind, kann es zu Funktionseinschränkungen kommen. Nach dem Trocknen der Sensoren, ist das System wieder einsatzbereit.
- Vermeiden Sie das Reinigen der Sensoren mit einem Hochdruckreiniger

B Nutzung des Frontwarnsystems

Beim Verlassen des Rückwärtsgangs wird das Einparksystem für einen festgelegten Zeitraum automatisch aktiviert. In dieser Zeit werden Hindernisse mit einer Entfernung >80cm per Signalton angezeigt. Diese Signal-Töne werden immer schneller, je näher Sie an das Hindernis heranfahren. Ist die Entfernung zum Hindernis > 35cm, ertönt ein Dauerton. Nach ablauf der Zeit, schaltet sich das DPS-X automatisch aus.

C Nutzung des Rückfahrsystems

Das DPS-X wird beim Einlegen des Rückwärtsganges automatisch aktiviert. Ist der Abstand zwischen Ihrem Fahrzeug und einem Hindernis > 80cm, hören Sie Signal-Töne. Diese Signal-Töne werden immer schneller, je näher Sie an das Hindernis heranzufahren. Ist die Entfernung zum Hindernis > 35cm, ertönt ein Dauerton.

Nehmen Sie den Rückwärtsgang wieder heraus, schaltet sich das DPS-X automatisch ab.

D LED Display

Das optional verfügbare Display zeigt die Entfernung zum Hindernis über LEDs und eine Entfernungsanzeige bis zu einem Abstand von 1,5m an (Art. Nr.: SK200405).

2 Montage

A Allgemeine Informationen

- Universal Sensoren mit abnehmbarem Einbaurahmen sind geeignet für flache oder geneigte Einbaulagen zum Einschnappen von außen in den Stoßfänger.
- Durch Sondereinbaurahmen ist eine Montage der Sensoren von hinten durch die Stoßstange möglich; ähnlich ab Werk verbauter Einparksysteme.
- Deutlich hörbarer Warnton mit regulierbarer Lautstärke
- Die Sensoren sind überlackierbar.
- Das DPS-X arbeitet mit 2, 3 oder 4 Sensoren.

Hinweis

Aufgrund der Ansteuerung kann es bei Fahrzeugen mit LED Rückfahrcheinwerfern zu Problemen kommen. Häufig steht keine konstante 12 Volt zur Spannungsversorgung zur Verfügung. Für diesen Fall empfehlen wir, wenn vorhanden das Signal vom Steuergerät für die Anhängerkupplung abzugreifen oder das DPS-X CAN-Bus (SK200404A) zu verwenden.

B Technische Daten

Versorgungsspannung	10 bis 16 Volt/DC
Betriebstemperatur	-30°C bis +85°C
Horizontale Erkennung	120°
Vertikale Erkennung	60°
Genauigkeit	±5cm
Anzeigebereich des Warntones	max. 80cm
Dauerwarnton	> 35cm
Anzeigebereich des Displays	max. 150cm
Lautstärke des Signaltones	85 bis 105 dB/10cm einstellbar
Frequenz	30 – 40 - 42 KHz
E Prüfung	E13 10R 03 12536

Hinweis

Das DPS-X ist nicht für Fahrzeuge mit Metall Stoßstange geeignet. Systeme für Metallstoßfänger sind auf Anfrage erhältlich

C Hinweise zum Einbau

Bitte achten Sie, dass in diesem Dokument ist der Einbau des Front sowie Heck Einparksystems beschrieben ist.

- Das DPS-X sollte nur von Fachpersonal eingebaut werden.
- Das Steuergerät muss sich immer im Inneren des Fahrzeuges befinden. Es darf keiner Feuchtigkeits- und Hitzequelle ausgesetzt werden. Schäden durch Feuchtigkeit oder Überhitzung sind nicht durch die Gewährleistung abgedeckt.
- Der Freiraum hinter der Bohrung im Stoßfänger muss eine Tiefe von mindestens 35mm haben. Die Sensoren dürfen nach dem Einbau keine anderen Fahrzeugteile berühren.

D Position der Sensoren im Stoßfänger

Das DPS-X wird mit austauschbarem Einbaurahmen geliefert.

Im Lieferumfang sind Einbaurahmen für den rechtwinkligen Einbau, leicht geneigten Einbau und Montage von der Rückseite der Stoßfänger enthalten.

Um die Einbaurahmen zu wechseln müssen die Halteklammern vorsichtig, seitlich nach außen gedrückt und der Sensor dann vorsichtig herausgezogen werden

Verteilen Sie die Sensoren gleichmäßig über die Fahrzeugbreite. Achten Sie auf den Bauraum hinter der Stoßstange. Der Mindestabstand der Sensoren zum Boden muss mindestens 40 cm betragen.

Tipp:

Kleben Sie einen Streifen Klebeband auf die Stoßstange, um beim Bohren Lackschäden zu vermeiden. Die Sensoren sind überlackierbar. Hierbei ist es wichtig, dass kein Spritzspachtel verwendet wird.

- Die Sensoren dürfen nicht in Richtung Boden geneigt sein. Eine Neigung nach oben ist bis zu 5° ist möglich. Bestenfalls einen rechtwinkligen Einbau vorsehen.

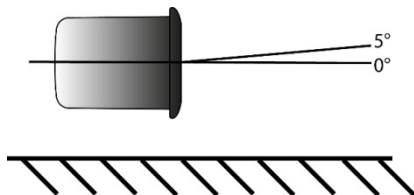

Zulässiger Einbauwinkel der Sensoren

- Die Δ Markierung der Sensoren muss immer nach oben zeigen



Bei Abweichungen von der Einbauhöhe bzw. Einbauwinkel kann es zu Einschränkungen bei der Funktion kommen!

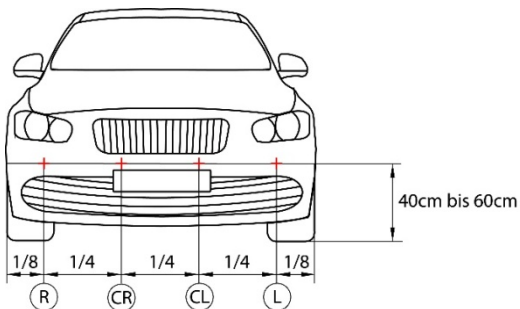

Verteilung und Position der Sensor am der Fahrzeugfront

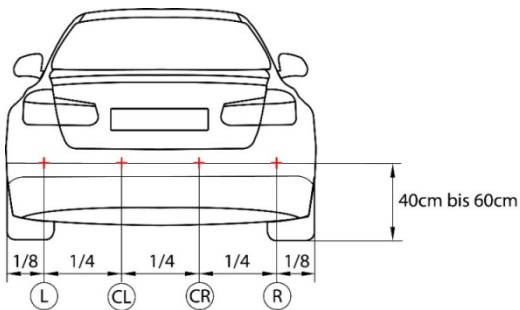

Verteilung und Position der Sensor am Fahrzeugheck

E Anschluss

- Schließen Sie die Sensoren in der richtigen Reihenfolge an. Der korrekte Anschluss der Sensoren ist besonders wichtig für die Anzeige im Display (Optional), siehe Abbildungen auf Seite 15 und 16. Beim Einschalten erkennt das Steuergerät automatisch ob 2, 3 oder 4 Sensoren angeschlossen sind.

L = Links

CL = Mitte Links

CR = Mitte Rechts

R = Rechts



- Stecken Sie den 4-poligen weißen Stecker in den entsprechenden Steckplatz des Steuergerätes.
- Stecken Sie den Stecker des Lautsprechers in den entsprechenden Stecker des Kabelsatzes ein.
- Befestigen Sie den Lautsprecher außerhalb des Sichtbereiches.
Optional: Stecken Sie den 4-poligen Stecker des Displays in den entsprechenden Stecker des Steuergerätes und befestigen diesen.
- Schließen Sie das rote Kabel an den Rückfahrscheinwerfer und das schwarze Kabel an die Masse an (Klemme 31; Minus).

F Anschlusskizze DPS X - Back

Optional (SK200405)

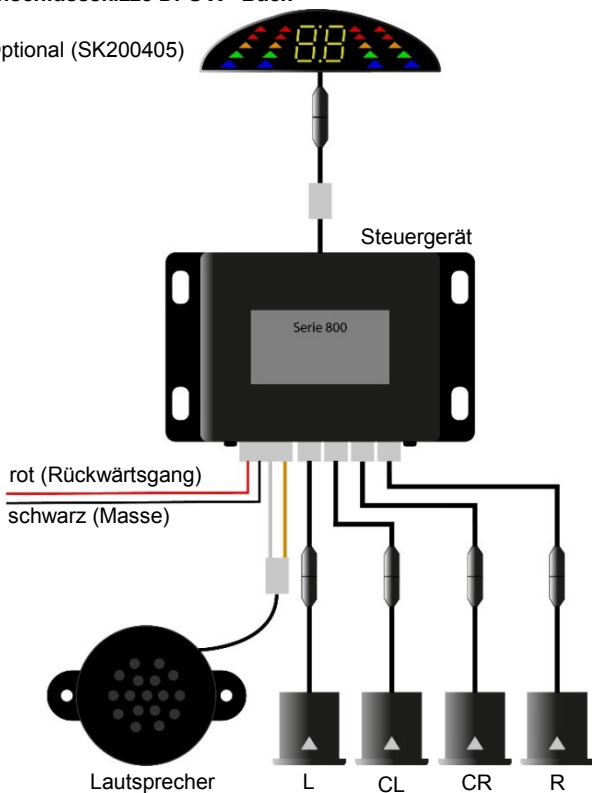

G Anschlusskizze DPS X - Front

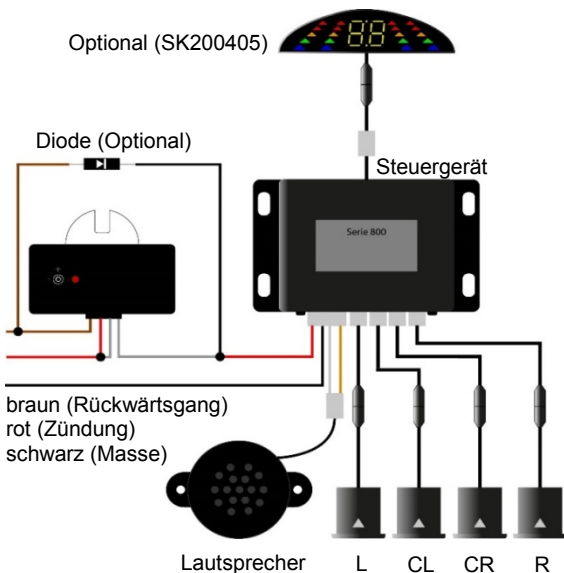

Tippe:

Verbinden Sie mit einer Diode (Nicht im Lieferumfang) das Rückwärtsgang Signal mit der roten Leitung des Steuergerätes, ist das DPS-X auch beim Rückwärtsfahren aktiv. Beachten Sie hierbei, dass die Rückfahrleuchten nur leuchten dürfen, wenn der Rückwärtsgang eingelegt ist!

3 Einstellung

A Lautstärke einstellen

Auf der Unterseite des Lautsprechers kann die Lautstärke eingestellt werden.



Lautstärkeregler

B Einschaltdauer justieren (Nur DPS-X Front)

Bei Auslieferung ist die Einschaltzeit des Zeitmoduls auf die maximale Zeit (ca. 45 Sekunden) eingestellt. Um die Zeit zu verkürzen muss man das Potenziometer vorsichtig nach Links drehen.



C Empfindlichkeit justieren

Bei Bedarf kann die Empfindlichkeit des DPS-X am Potenziometer auf der Rückseite des Steuergerätes nachjustiert werden. Vor dem Justieren ist die Einbaulage der Sensoren zu kontrollieren, siehe Kapitel D Position der Sensoren im Stoßfänger. Hierzu drehen Sie, um die Empfindlichkeit zu verringern, die Einstellschraube vorsichtig nach links.

Potenziometer



Hinweis

Schalten Sie das System aus und markieren Sie sich die Werkseinstellung vor dem Justieren. Immer nur in kleinen Schritten justieren!

 **BI**
AUTOMOTIVE



OBD Protector

Anti-theft device
Diebstahlsicherung